

>>> RUB通用型大功率继电器

RUB插座

>>> SUB□□-E

产品外观



12 AMPS 300 VOLTS



产品性能

型号	SUB08-E		SUB11-E	
额定负载	电流	A	12	
	电压	V	300	
介质耐压	V/S		2500	
螺钉扭矩	Nm		1.0	
外连接导线	AWG/mm ²		20-14/0.5-2.5	
使用环境	°C		-40~+85	
重量	g		50	55

配用附件表

产品型号	塑料扳扣	金属卡簧	标记牌	模块	导轨
SUB08-E	-	SU60M	SU3P	BMD	PFP
SUB11-E	-	-	-	-	-

外形尺寸、安装尺寸(mm)

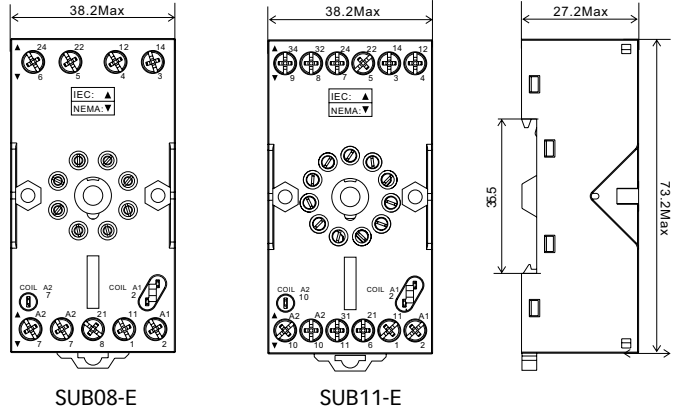

端子配置内部连接

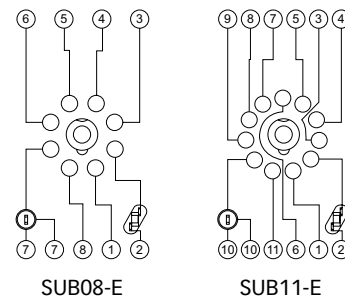

>>> SUB□□-A

产品外观



15 AMPS 300 VOLTS



产品性能

型号	SUB08-A		SUB11-A	
额定负载	电流	A	15	
	电压	V	300	
介质耐压	V/S		2500	
螺钉扭矩	Nm		1.0	
外连接导线	AWG/mm ²		20-14/0.5-2.5	
使用环境	°C		-40~+85	
重量	g		37	50

配用附件表

产品型号	塑料扳扣	金属卡簧	标记牌	模块	导轨
SUB08-A	-	-	-	-	PFP
SUB11-A	-	-	-	-	-

外形尺寸、安装尺寸(mm)

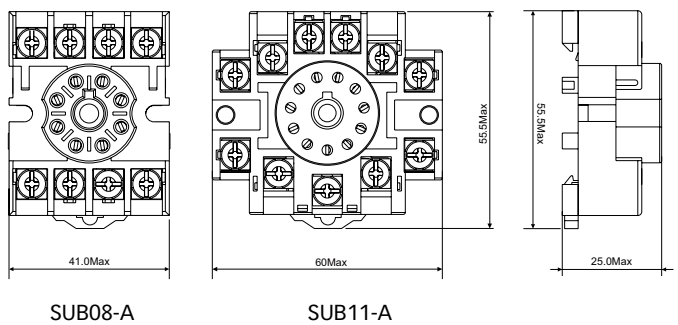

端子配置内部连接

