

## LM-0.5 型电流互感器

### 1 适用范围

LM-0.5型电流互感器主要用于户内，供额定电压为0.5kV及以下，额定频率为50Hz的交流电路中作为电流、电能测量或计量用，产品为干式电流互感器，采用底板固定安装方式。

符合标准：GB/T 20840.2。

### 2 型号及含义

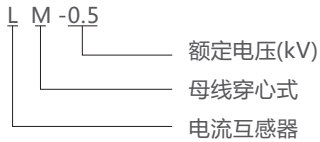



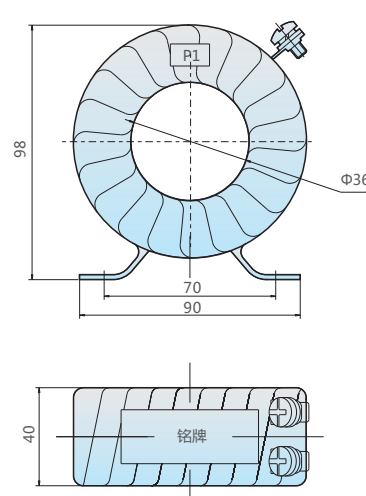

### 3 正常工作条件和安装条件

- 3.1 安装场所：户内。
- 3.2 环境温度：-5℃~+40℃。
- 3.3 空气湿度：一个月内相对湿度平均值不超过90%。
- 3.4 海拔高度：不超过1000m。
- 3.5 大气条件：大气中无明显灰尘、烟、腐蚀性气体、蒸气或盐的污染。

### 4 主要技术参数及外形安装尺寸

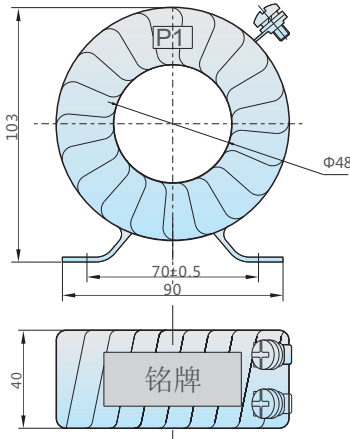
	电流比A	额定输出VA	穿心匝数	外形及安装尺寸
		0.5级		
	5/5	5	30	
	10/5	5	15	
	15/5	5	10	
	20/5	5	10	
	25/5	5	6	
	30/5	5	5	
	40/5	5	5	
	50/5	5	3	
	75/5	5	2	
	100/5	5	2	
	150/5	5	1	
	200/5	5	1	
	250/5	5	1	
	300/5	5	1	

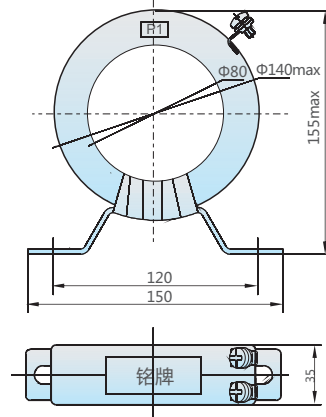
# 配电电器

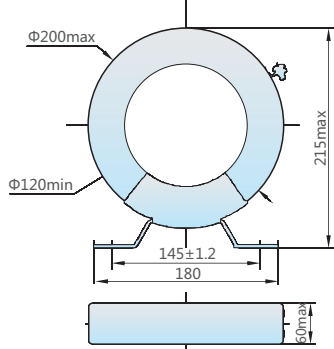
	电流比A	额定输出VA	穿心匝数	外形及安装尺寸
		0.5级		
	400/5	5	1	
	500/5	5	1	
	600/5	5	1	
	800/5	10	1	
	1000/5	10	1	
	1200/5	10	1	
	1500/5	10	1	
	2000/5	20	1	
	2500/5	20	1	
	3000/5	20	1	
	4000/5	30	1	
	5000/5	30	1	

## 5 订货须知

用户在订货时，需提供以下信息：

5.1 产品型号；

5.2 电流比；

5.3 额定输出及相应准确级；

例如：订货LM-0.5型，电流比150/5A、额定输出5VA、准确级0.5级的互感器。

订货代号为：LM-0.5 150/5A 5VA 0.5级。

5.4 如有特殊要求时，可与厂家协商定制。