

客服热线 400-820-9595

绵密网络 专业服务

中达电通已建立了 71 个分支机构及服务网点，并塑建训练有素的专业团队，提供客户最满意的服务，公司技术人员能在 2 小时内回应您的问题，并在 48 小时内提供所需服务。

上海 电话:(021)6301-2827	南昌 电话:(0791)8625-5010	合肥 电话:(0551)6281-6777	南京 电话:(025)8334-6585	杭州 电话:(0571)8882-0610
武汉 电话:(027)8544-8475	长沙 电话:(0731)8549-9156	南宁 电话:(0771)5879-599	厦门 电话:(0592)5313-601	广州 电话:(020)3879-2175
济南 电话:(0531)8690-7277	郑州 电话:(0371)6384-2772	北京 电话:(010)8225-3225	天津 电话:(022)2301-5082	太原 电话:(0351)4039-475
乌鲁木齐 电话:(0991)4678-141	西安 电话:(029)8836-0780	成都 电话:(028)8434-2075	重庆 电话:(023)8806-0306	哈尔滨 电话:(0451)5366-0643
沈阳 电话:(024)2334-1612	长春 电话:(0431)8892-5060			



创变新未来

台达纺织专用向量控制变频器 CT2000 系列



www.delta-china.com.cn

 **DELTA 台达**
中达电通股份有限公司

地址：上海市浦东新区民夏路238号
邮编：201209
电话：(021)5863-5678
传真：(021)5863-0003
网址：<http://www.delta-china.com.cn>



扫一扫，关注官方微信



5014117100

版本1.0 (201908)

中达电通公司版权所有
如有改动，恕不另行通知

 **台 达**
DELTA
共创智能绿生活

台达 CT2000 系列变频器承袭 C2000 系列多样且性能优异的特性，并采用特殊的穿墙式安装及无风扇设计，为产品提供坚固耐用的防护，可满足多棉絮、高粉尘、重污染、瞬间电压波动等恶劣环境的需求，适用于纺织行业之细纱机、粗纱机、以及其他高污染行业如：机床、陶瓷、玻璃等。

产品特点

- 无风扇设计，搭载高效率散热片，可防止纤维及棉絮积累在散热片上，并解决过热的问题（※注一）
- 采用穿墙式安装，提高系统防护性和散热性（※注一）
- 预留外挂风扇电源供电接头，可以根据实际情况选购（※注一）
- 大风扇气冷式机型可应用于一般壁挂式安装场合（※注二）
- 支持 DEB 功能，利用刹车时的回升能量让变频器平稳减速
- 可驱动永磁同步电机，并支持同步与异步电机
- 采共直流母线设计
- PCB 采取 IEC 60721-3-3 CLASS 3C3 等级防护涂胶，强化耐受性
- 内置 10K steps PLC 以及 RS-485 (MODBUS)，无须额外的控制器与通讯模块，即可轻松架构系统网络，完美实现与工业机器的无障碍通讯，兼顾功能与成本
- 可选配通讯卡

※注一：型号后缀为 A、B 之机型

※注二：型号后缀为 C 之机型

DEB 功能

CT2000 支持 DEB 功能，利用刹车时的回升能量让变频器平稳减速，可以轻松实现多电机同步比例停车，大大降低了断电和异常停车所造成的断纱风险；在原机前罗拉测速传感器上引出信号线，接入 CT2000 MI8 进行高速计数，随后可利用刹车时的回升能量，让共直流母线上每一台变频器达到平稳的同步减速刹车，应用于细纱机时可避免不同步的减速造成纱的断裂，满足任何共直流母线同步减速刹车的应用要求。

标准机种

功率范围 460 V 11~90 kW

460V (kW)	11	15	18.5	22	30	37	45	55	75	90
460V (HP)	15	20	25	30	40	50	60	75	100	125
Frame (穿墙式)	B			C			D			
Frame (壁挂式)	B			C			D			



穿墙式

CT2000 采用穿墙式安装方法，自然风冷的无风扇设计，可以避免因纤维及棉絮卡在风扇而产生的过热问题，并可防止纤维及棉絮进入变频器，适用于有空气冷却风道设计的场合。

（※适用于型号后缀为 A、B 之机型）

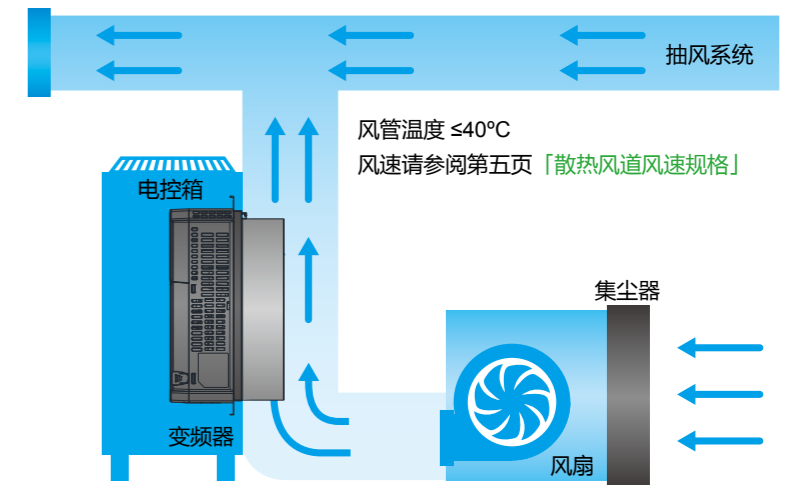

壁挂式

为因应不同的纺织环境应用，推出壁挂式大风扇气冷式 CT2000，可适用于一般壁挂式安装场合。

（※适用于型号后缀为 C 之机型）

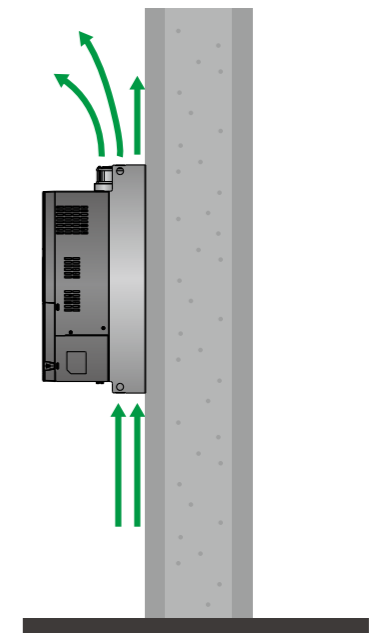

实现模块化设计

- 提供输出扩展卡、编码器回授卡、通讯卡，可热插拔 LCD 操作面板，以及脱落式配线板、可拆卸风扇



*注：▶皆为选购配件

■ 脱落式配线板

配线便捷、装置安全

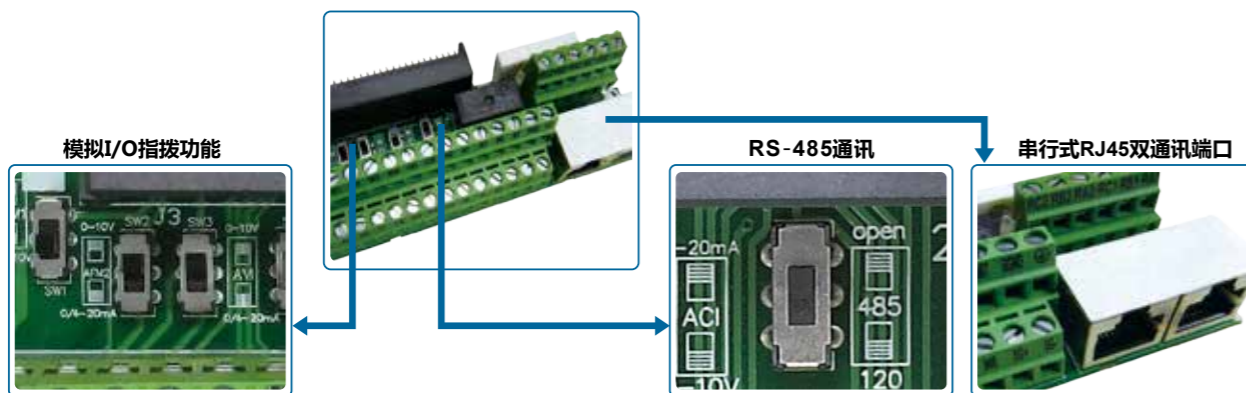

操作环境特性

变频器绝对不能够暴露在恶劣的环境中，如灰尘、日照、腐蚀性及易燃性气体中、油脂、潮湿、水滴及震动。空气中含盐量必须保持在每年 0.01mg/cm² 以下。

环境特性	安装场合	IEC60364-1/IEC60664-1 污染等级 2，仅室内使用	
	周遭温度 (°C)	贮藏	-25 ~ 70
		运输	-25 ~ 70
	额定湿度	非浓缩、非冷冻	
		操作	Max. 95%
		贮藏 / 运输	Max. 95%
	大气压力 (kPa)	禁止凝结水	
		操作 / 贮藏	86 ~ 106
	污染等级	运输	70 ~ 106
		IEC60721-3-3	
		操作	Class 3C3; Class 3S2
	高度	贮藏	Class 1C2; Class 1S2
		运输	Class 2C2; Class 2S2
		操作	变频器使用于海拔 0~1000 公尺时，依一般操作限制应用。当使用于海拔 1000-2000 公尺时，高度每升高 100 公尺，需减少 1% 的额定电流或降低 0.5°C 的操作环境温度。而在接地系统采 Corner Grounded 时，仅可操作在海拔 2000 公尺以下。若要使用在海拔 2000 公尺以上，请洽台达原厂。
	包装落下	贮藏 / 运输	ISTA 程序 1A (根据重量) IEC60068-2-31
震动	1.0mm，峰-峰值从 2~13.2Hz；0.7G~1.0G，从 13.2~55Hz；1.0G，从 55~512Hz；符合 IEC 60068-2-6		
冲击	符合 IEC/EN 60068-2-27		
操作位置	正常垂直安装位置关系中之最大永久角度		

操作温度及保护等级规格

机种	框号	外壳上盖	管线盒	保护等级	操作温度
VFDxxxCT43xxxxx	B, C	拆除上盖	安装配线铁板	IP20/UL Open Type	穿墙式机种 机身本体：-10~50°C； 散热片侧：-10~40°C
	D	N/A	不安装	IP00 IP20/UL Open Type 除此处为 IP00 其余皆为 IP20	壁挂式机种 -10~50°C

产品规格

框架		B			C			D					
型号 VFD □□□CT43 □□□□		110	150	185	220	300	370	450	550	750*	900*		
适用电机功率 (kW)		11	15	18.5	22	30	37	45	55	75	90		
适用电机功率 (HP)		15	20	25	30	40	50	60	75	100	125		
输出	重载	额定输出容量 (kVA)	14	18	24	29	34	45	55	69	84	114	
		额定输出电流 (A)	17	23	30	36	43	57	69	86	105	143	
		载波频率 (kHz)	2~6 kHz										
	轻载	额定输出容量 (kVA)	18	24	29	36	45	57	73	88	115	143	
		载波频率 (kHz)	2~15 kHz			2~10 kHz				2~9 kHz			
输入	输入电流 (A) 重载	19	25	33	38	45	60	70	96	108	149		
	输入电流 (A) 轻载	25	33	40	50	62	79	91	110	144	180		
	额定电压 / 频率	3 相 AC 380V~480V (-15%~+10%), 50/60Hz											
	操作电压范围	323~528Vac											
冷却方式		穿墙式机种为自然风冷, 可搭配散热风道设计为强制风冷; 壁挂式机种为强制风冷											
散热风道风速规格	当载波频率为 2kHz 时, 风速应为 (公尺 / 秒)	3.5			3.5			7	3.5		4.5	6	8.5
	当载波频率为预设值时, 风速应为 (公尺 / 秒)	3.5	6.5	8.5	3.5	7.0	9.5	5.5	6	8.5	9.5		
刹车晶体		框架 B, C 内置; 框号 D 选购											
DC reactor		框架 B, C 选购; 框号 D 内置											
EMC Filter		选购											

* 仅支持型号后缀为 A 之机型

标准规格

控制特性	控制方式	1: V/F, 2: SVC, 3: VF+PG, 4: FOC+PG, 5: TQC+PG,
	启动转矩	启动转矩在 0.5Hz 时可达 150% 以上, 在 FOC+PG 模式下, 在 0Hz 可达 150%
	V/F 曲线	4 点任意 V/F 曲线 & 2 次方曲线
	速度反应能力	5Hz (矢量控制可达 40Hz)
	转矩限制	轻载 130%; 重载 175% 转矩电流
	TQC 模式输出转矩精度	±5%
	最高输出频率 (Hz)	轻载: 0.01 ~ 599.00Hz; 重载: 0.00 ~ 300.00Hz
	频率输出精度	数字指令 ±0.01%, -10~+40 °C, 模拟指令 ±0.1%, 25±10 °C
	频率设定分辨率	数字指令 0.01Hz, 模拟指令: 最大输出频率之 0.03/60 Hz (±11 bit)
	过负载耐力	轻载: 额定输出电流 120% 时, 每 5 分钟可承受 1 分钟 重载: 额定输出电流 150% 时, 每 5 分钟可承受 1 分钟
频率设定信号	-10~+10V, 0~+10V, 4~20mA, 0~20mA, 脉冲输入	
加速 / 减速时间	0.00~600.00/0.0~6000.0 秒	
主要控制功能	转矩控制, 速度 / 转矩控制切换, 前馈控制, 零伺服控制, 瞬间停电再启动, 速度搜寻, 过转矩检测, 转矩限制, 16 段速度 (含主速), 加速 / 减速时间切换, S 曲线加 / 减速, 3 线控制, 自动调适 (rotational, stationary), Dwell, 转差补偿, 转矩补偿, JOG 频率, 频率上下限设定, 启动 / 停止时的直流刹车, 高滑差刹车, PID 控制 (有睡眠功能), 节能控制, Modbus 通讯 (RS-485 RJ45, 高达 115.2 Kbps), 异常再启动及参数复制	
风速控制	B 版在出厂时无内置风扇; VFD185CT43 (含) 以上机种为 PWM 控制; VFD150CT43 以下机种为 on / off 切换键	
保护特性	电机保护	电子热动电驿保护
	过电流保护	过电流保护 200% 轻载额定电流; 电流箝制 [轻载: 约 130~140%]; [重载: 约 180~185%]
	过电压保护	DC-BUS 电压超过 820V 时, 变频器会停止运转
	过温保护	内藏温度传感器
	失速防止	加速中 / 减速中 / 运转中失速防止
	瞬间停电再启动	参数设定可达 20 秒
接地漏电流保护	漏电流高于变频器的额定电流 50%	
国际认证	GB/T12668-2	CE UL

接线方式

适用框号 B~C, 提供三相电源输入

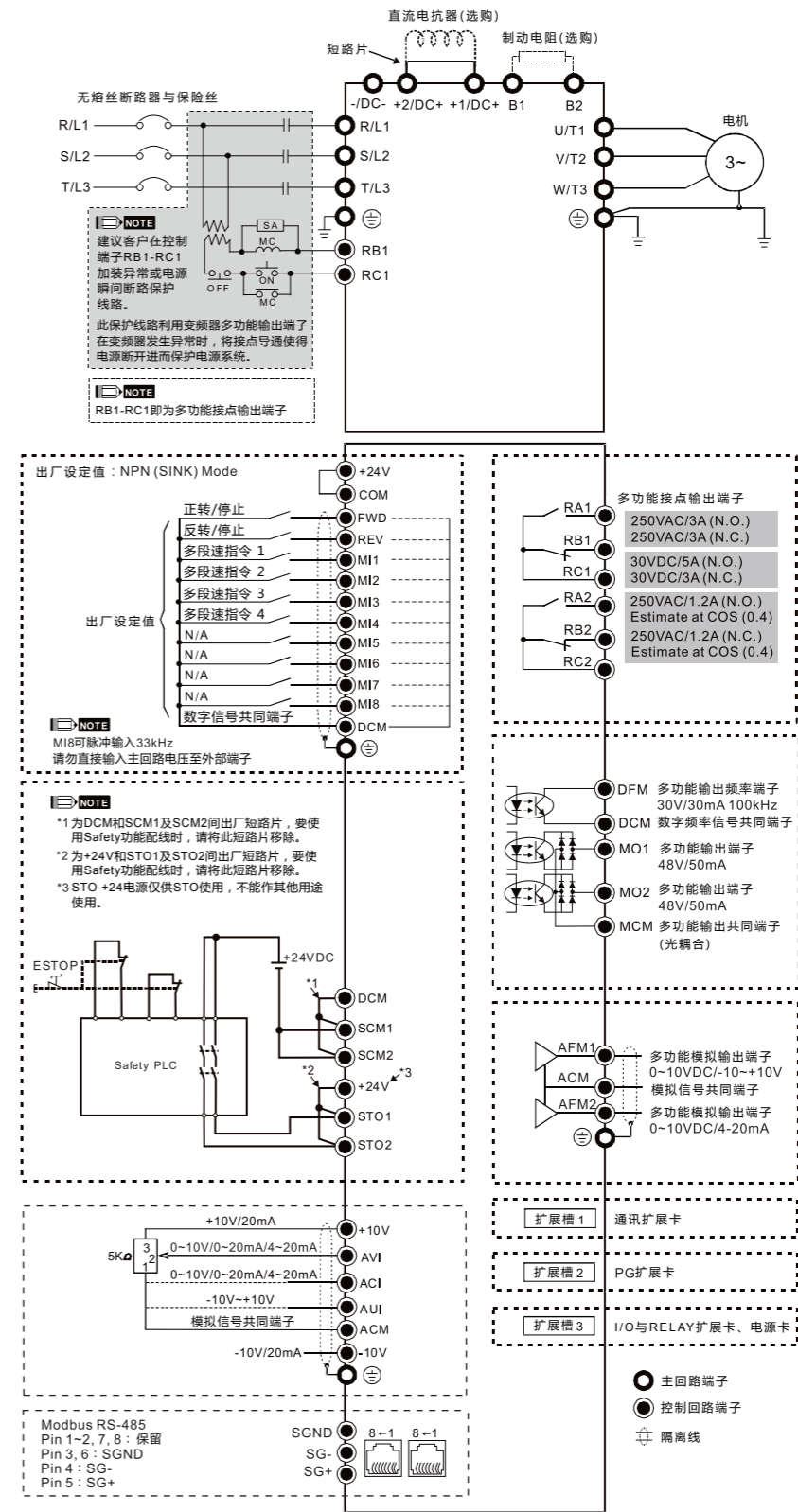

适用框号 D, 提供三相电源输入

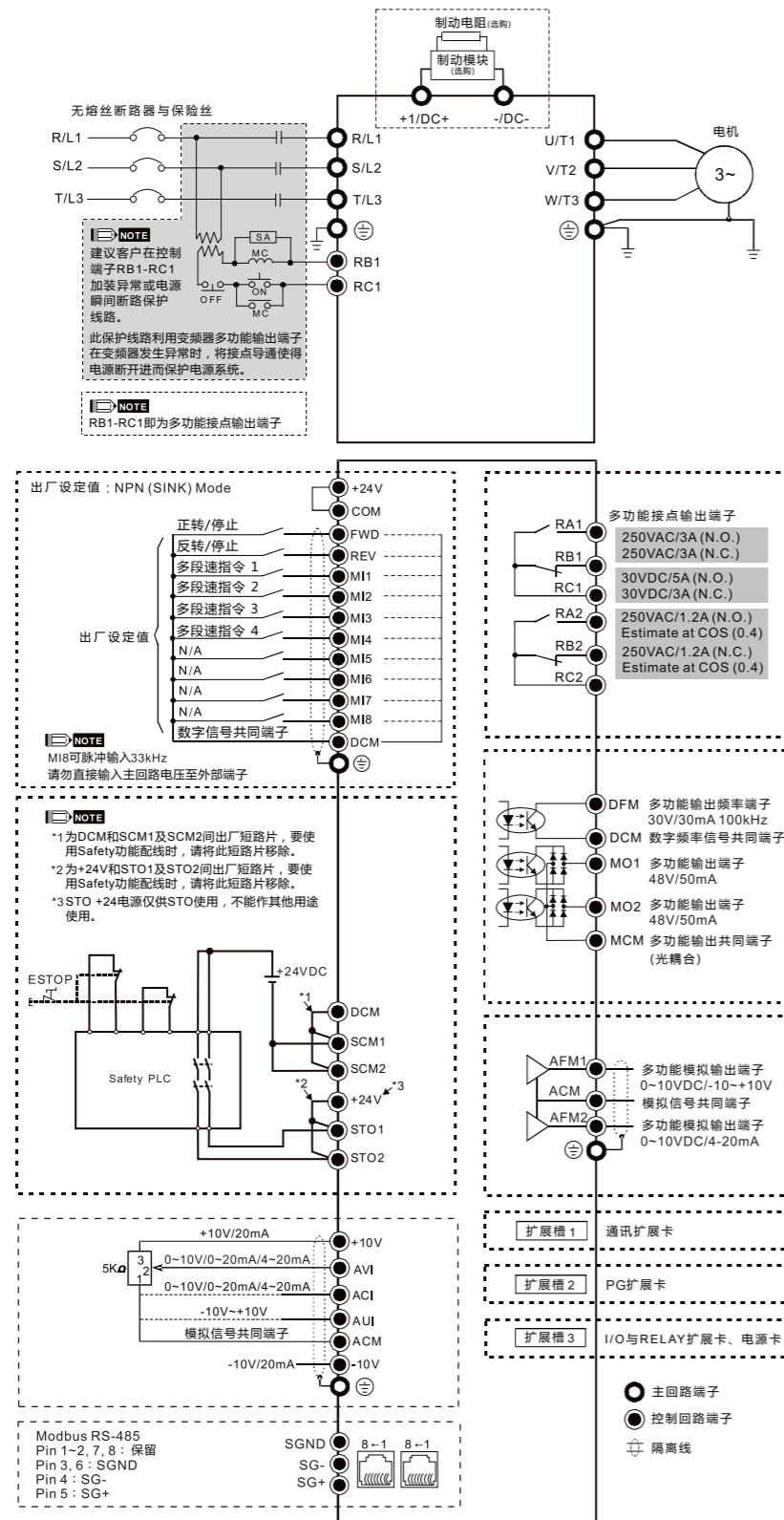

外观尺寸

■ 框号 B (穿墙式机种)

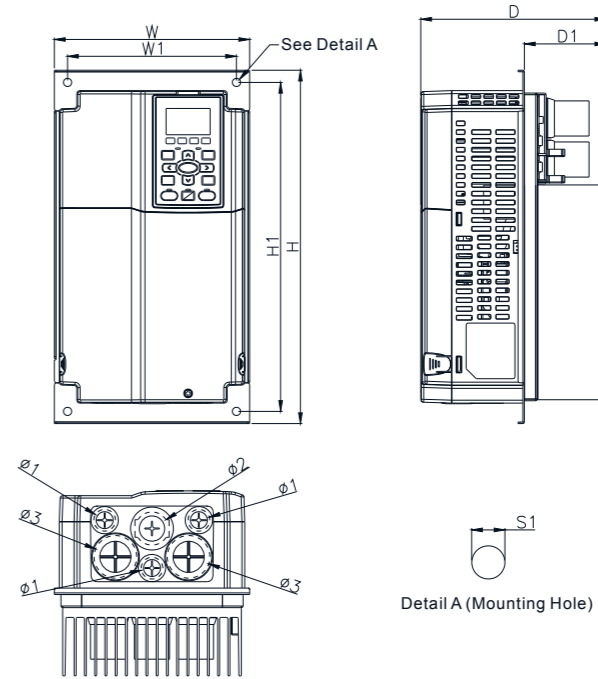

MODEL

VFD110CT43F00B
VFD150CT43F00B
VFD185CT43F00B

Frame	W	W1	H	H1	D	D1	S1	Ø1	Ø2	Ø3
B	mm	200.0	173.0	361.8	336.8	189.4	83.2	8.5	22.2	34.0
	inch	7.87	6.81	14.24	13.26	7.46	3.28	0.33	0.87	1.34

■ 框号 B (壁挂式机种)

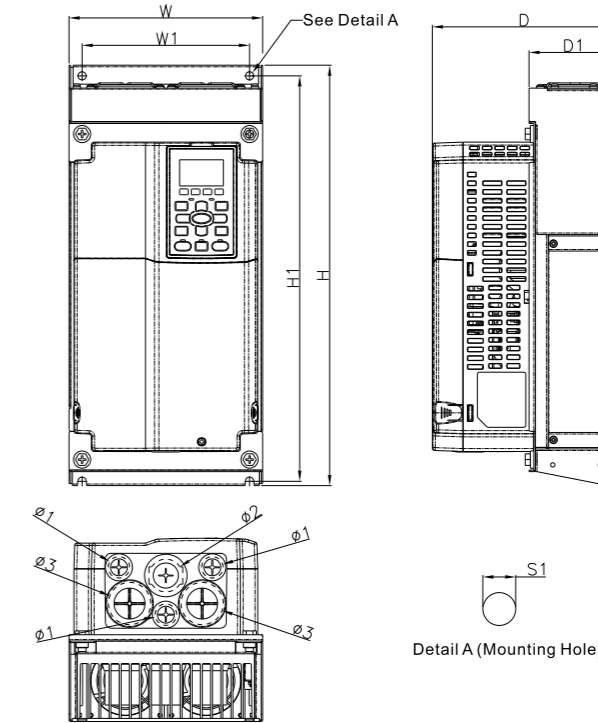

MODEL

VFD110CT43A21C
VFD150CT43A21C
VFD185CT43A21C

Frame	W	W1	H	H1	D	D1	S1	Ø1	Ø2	Ø3
B	mm	200.0	173.0	435.0	419.4	189.4	89.8	8.5	22.2	34.0
	inch	7.87	6.81	17.13	16.51	7.46	3.54	0.33	0.87	1.34

■ 框号 C (穿墙式机种)

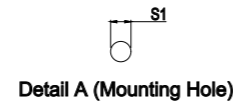
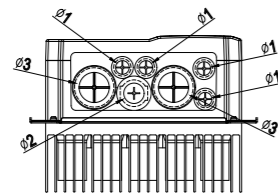
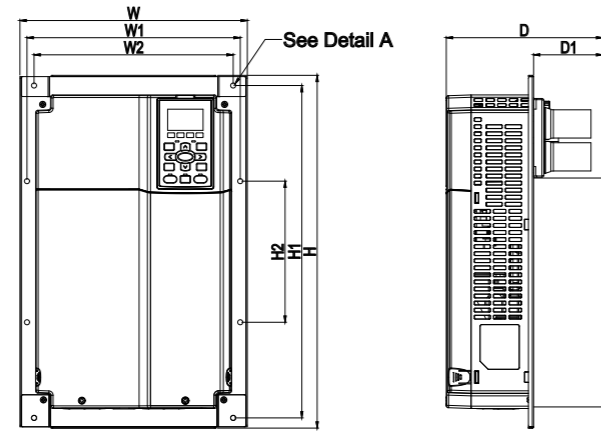

MODEL

VFD220CT43F00B
VFD300CT43F00B
VFD370CT43F00B

Frame	W	W1	H	H1	H2	D	D1	S1	Ø1	Ø2	Ø3	
C	mm	290.0	272.0	450.0	424.0	180.0	199.5	88.2	6.5	22.2	34.0	50.0
	inch	11.42	10.71	17.72	16.69	7.09	7.86	3.47	0.26	0.87	1.34	1.97

■ 框号 C (壁挂式机种)

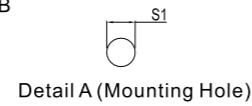
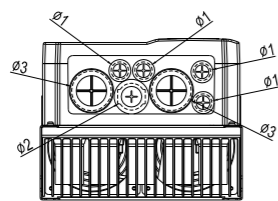
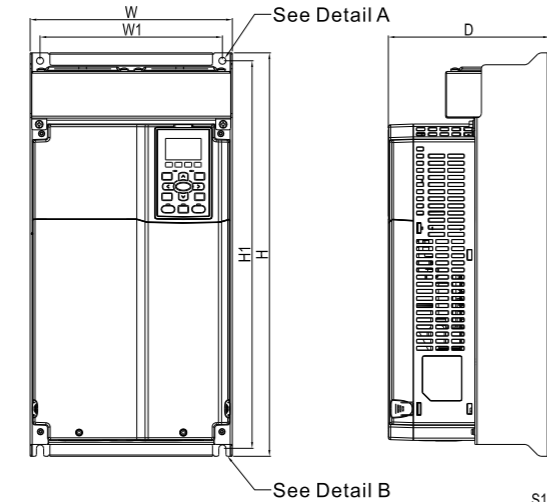

MODEL

VFD220CT43A21C
VFD300CT43A21C
VFD370CT43A21C

Frame	W	W1	H	H1	D	S1	Ø1	Ø2	Ø3	
C	mm	256.0	231.0	510.0	490.0	204.0	9.0	22.2	34.0	50.0
	inch	10.08	9.09	20.08	19.29	8.03	0.35	0.87	1.34	1.97

■ 框号 D (穿墙式机种)

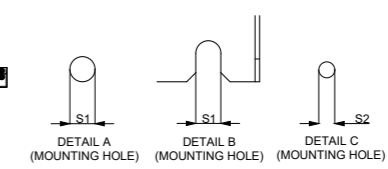
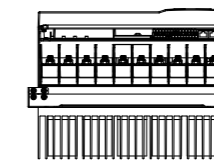
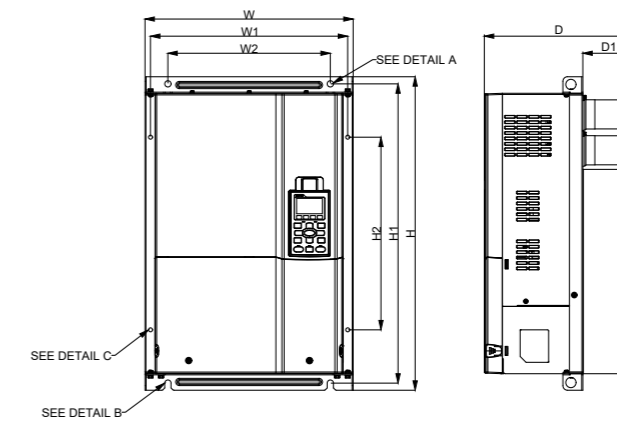

MODEL

VFD450CT43F00B
VFD550CT43F00B

Frame	W	W1	W2	H	H1	H2	D	D1	S1	S2	
D	mm	365.2	346.0	285.0	550.0	525.0	338.0	262.8	90.0	11.0	7.0
	inch	13.38	13.62	11.22	21.65	20.67	13.31	10.35	3.54	0.43	0.28

■ 框号 D (穿墙式机种)

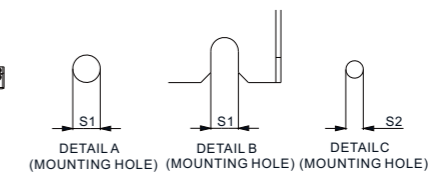
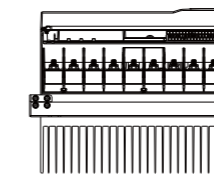
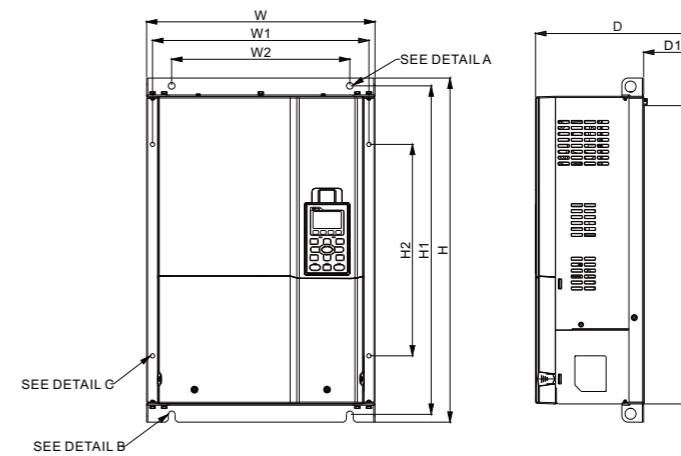

MODEL

VFD750CT43F00A6
VFD900CT43F00A8

Frame	W	W1	W2	H	H1	H2	D	D1	S1	S2	
D	mm	365.2	346.0	285.0	550.0	525.0	338.0	262.8	90.0	11.0	7.0
	inch	13.38	13.62	11.22	21.65	20.67	13.31	10.35	3.54	0.43	0.28

■ 框号 D (壁挂式机种)

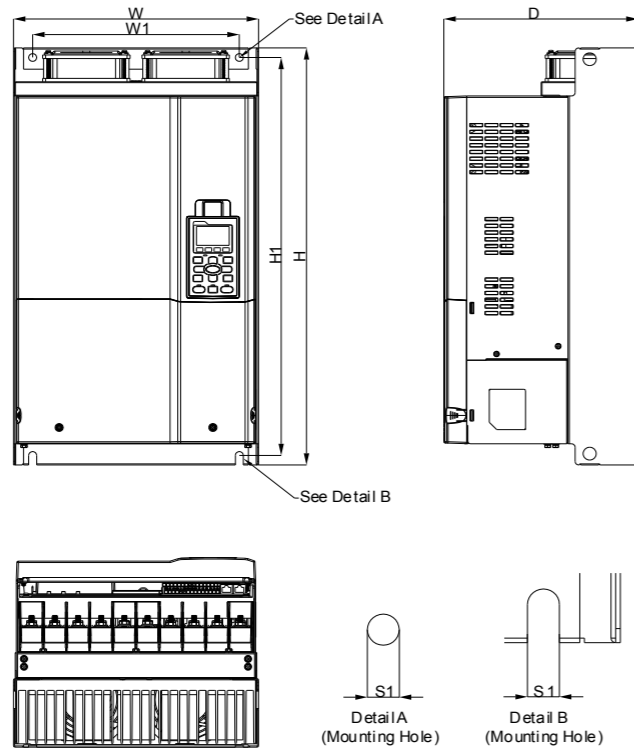

MODEL

VFD450CT43A00C
VFD550CT43A00C

Frame		W	W1	H	H1	D	S1
D	mm	338.0	285.0	590.0	563.0	268.0	11.0
	inch	13.31	11.22	23.22	22.17	10.55	0.43

配件卡一览表格

EMC-PG01L / EMC-PG02L

		端子项目	说明
	PG1	VP	电源输出电压：+5V/+12V±5% (可由 FSW3 决定 +5V/+12V) 最高输出电流：200mA
		DCM	电源及信号共同点
	A1, /A1, B1, /B1, Z1, /Z1	编码器信号输入 (Line Driver or Open Collector) Open Collector 输入电压：+5V/+24V (注一) 可单相输入或二相输入 最高输入频率：EMC-PG01L: 300KHz; EMC-PG02L: 30KHz	
PG2	A2, /A2, B2, /B2	脉冲信号输入 (Line Driver or Open Collector) Open Collector 输入电压：+5V/+24V (注一) 可单相输入或二相输入 最高输入频率：EMC-PG01L: 300KHz; EMC-PG02L: 30KHz	
PG OUT	AO, /AO, BO, /BO, ZO, /ZO, SG	PG 回授卡信号输出，可除频：1~255 倍 Line driver 最高输出电压：5V _{DC} 最高输出电流：50mA 最高输出频率：EMC-PG01L: 300KHz; EMC-PG02L: 30KHz SG：为 PG 卡的 GND，与上位机或 PLC 共地，使输出讯号为共基准点	

EMC-PG010 / EMC-PG020

		端子项目	说明
	PG1	VP	电源输出电压：+5V/+12V±5% (可由 FSW3 决定 +5V/+12V) 最高输出电流：200mA
		DCM	电源及信号共同点
	A1, /A1, B1, /B1, Z1, /Z1	编码器信号输入 (Line Driver or Open Collector) Open Collector 输入电压：+5V/+24V (注一) 可单相输入或二相输入 最高输入频率：EMC-PG010: 300KHz; EMC-PG020: 30KHz	
PG2	A2, /A2, B2, /B2	脉冲信号输入 (Line Driver or Open Collector) Open Collector 输入电压：+5V/+24V (注一) 可单相输入或二相输入 最高输入频率：EMC-PG010: 300KHz; EMC-PG020: 30KHz	
PG OUT	V+, V+	需外部提供 PG OUT 电路的电源；电源输入电压：+7V ~ +24V	
	V-	输入电源负端	
	AO, /AO, BO, /BO, ZO, /ZO, SG	PG 回授卡信号输出，可除频：1~255 倍； Open Collector 输出讯号，须各加一提升电阻 [包装内皆附三个提升电阻 (1.8kΩ/1W)] 各组最大输出电流：20 mA 最高输出频率：EMC-PG010: 300KHz; EMC-PG020: 30KHz	

EMC-PG01R

		端子项目	说明
	PG1	R1- R2	Resolver 电源输出 7Vrms, 10kHz
		S1, S2, S3, S4	Resolver 信号输入 3.5±0.175Vrms, 10kHz
PG2	A2, /A2, B2, /B2	脉冲信号输入 (Line Driver or Open Collector) Open Collector 输入电压：+5V/+24V (注一) 可单相输入或二相输入，最高输入频率：300 KHz	
PG OUT	AO, /AO, BO, /BO, ZO, /ZO, SG	PG 回授卡信号输出，可除频：1-255 倍； Line driver 最高输出电压：5V _{DC} 最高输出电流：50mA，最高输出频率：300 KHz SG：为 PG 卡的 GND，与上位机或 PLC 共地，使输出讯号为共基准点	

EMC-PG01U / EMC-PG02U

■ 可由 FJMP1 [S]：标准 UVW 输出编码器；[D]：台达独创『省配线模式编码器』

		端子项目	说明
	PG1	VP	电源输出电压：+5V/+12V±5% (可由 FSW3 决定 +5V/+12V) 最高输出电流：200mA
		DCM	电源及信号共同点
	A1, /A1, B1, /B1, Z1, /Z1	编码器信号输入 (Line Driver) 可单相输入或二相输入，最高输入频率：300 KHz	
	U1, /U1, V1, /V1, W1, /W1	编码器信号输入	
PG2	A2, /A2, B2, /B2	脉冲信号输入；Open Collector 输入电压：+5V/+24V (注一) 可单相输入或二相输入；最高输入频率：300 KHz	
PG OUT	AO, /AO, BO, /BO, ZO, /ZO, SG	PG 回授卡信号输出，可除频：1~255 倍； Line driver 最高输出电压：5V _{DC} 最高输出电流：50mA；最高输出频率：300 KHz SG：为 PG 卡的 GND，与上位机或 PLC 共地，使输出讯号为共基准点	

注一：Open Collector 应用，各组输入电流 5~15mA，各组须加一提升电阻。

- [5V] 建议提升电阻：100~220Ω，1/2W 以上
- [12V] 建议提升电阻：510~1.35kΩ，1/2W 以上
- [24V] 建议提升电阻：1.8k~3.3kΩ，1/2W 以上

EMC-D42A

端子项目	说明	
COM	数字多功能输入端子的共同端子 请由 J1 jumper 选择 SINK (NPN) /SOURCE (PNP) / 外部提供电源	
MI10~ MI13	搭配参数 02-26~02-29 的多功能输入选择 内部由 (E24) 端子提供电源：+24 V _{DC} ±5% 200mA，5W 若使用外部电源 +24 V _{DC} 须注意：最大电压为 30V _{DC} ，最小电压为 19V _{DC} 导通时 (ON) 时，动作电流为 6.5mA；断路时 (OFF)，容许漏电流为 10 μA	
MO10~MO11	多功能输出端子 (光耦合) Duty-cycle：50% 最高输出频率 100Hz	最高电流 50mA 最高电压 48V _{DC}
MXM	多功能输出端子 MO10，MO11 的共同端 (光耦合) Max 48V _{DC} 50mA	



I/O 扩展卡

EMC-D611A

端子项目	说明	
AC	数字多功能输入端子的 AC 电源共同端子 (Neutral)	
MI10~ MI15	搭配参数 02-26~02-31 的多功能输入选择 输入电压：100~130V _{AC} ；输入频率：47~63Hz 输入阻抗：27Kohm 端子响应时间 ON：10ms；OFF：20ms	



I/O 扩展卡

EMC-R6AA

端子项目	说明	
RA10~RA15 RC10~RC15	搭配参数 02-36~02-41 的多功能输出选择 电阻性负载 5A(N.O.)/250V _{AC} 5A(N.O.)/30V _{DC} 电感性负载 (COS 0.4) 2.0A(N.O.)/250V _{AC} 2.0A(N.O.)/30V _{DC} 输出各种监视讯号，如运转中、频率到达、过载指示等信号。	



Relay 扩展卡

EMC-BPS01

端子项目	说明	
24V GND	使用外接电源扩展卡的目的是在变频器电源未投入的情形下，可让网络通讯、内部 PLC 或部分功能仍可正常动作。 输入电源规格：24V±5% 最大输入电流 0.5A 注意事项：1) 此 24V 电源，不能使用插拔卡上的 +24V。 2) 此 GND 不可与变频器上 GND 相接，以达到隔离的效果。	



24V 外接电源卡

CMC-EIP01



功能特色

- 同时支持 EtherNet/IP 及 Modbus TCP 通讯协定功能
- 使用者自定义对应参数
- IP Filter 简易防火墙功能

网络界面

接头	RJ-45 with Auto MDI/MDIX	传送速率	10/100 Mbps Auto-Detect
端口数	1 Port	网络协定	ICMP, IP, TCP, UDP, DHCP, BOOTP, SMTP, EtherNet/IP, Modbus TCP
传输方式	IEEE 802.3, IEEE 802.3u		
传输线	Category 5e shielding 100M		

CMC-DN01



功能特色

- 基于台达 HSSP 协定的高速通讯界面，可对变频器进行实时控制。
- 支持 Group 2 only 连接方式，支持轮询 I/O 资料交换。
- I/O 映射最大支持 32 字输入，32 字输出。
- 支持在 DeviceNet 配置工具软件里使用 EDS 档进行配置
- 支持 DeviceNet 总线的所有通讯速率：
125Kbps、250Kbps、500Kbps 及扩展波特率模式。
- 通讯站号和波特率可直接在变频器上设定
- 通讯模块可自动从变频器获得工作电源

DeviceNet 连接端口

接头	5 针开放式可插拔接头，脚位间隔 5.08mm
传输方式	CAN
传输电缆	屏蔽式双绞线 (带两条电源线)
传输速率	125 Kbps、250 Kbps、500 Kbps 及扩展波特率模式
网络协议	DeviceNet 协议

变频器连接端口

接头	50 PIN 通讯端子
传输方式	SPI 通讯
端子功能	1. 通讯模块通过该界面与变频器通讯 2. 变频器通过该界面给通讯模块提供电源
通讯协议	台达 HSSP 协议

CMC-PD01



功能特色

- 支持 PZD 控制资料交换
- 支持 PKW 访问变频器参数
- 自动检测通讯速率，最高通讯速率支持 12Mbps
- 支持用户诊断功能

PROFIBUS DP 通讯连接器

通讯

接头	DB9 接头	信息类型	周期性资料交换
端口数	高速的 RS-485	模块名称	CMC-PD01
传输方式	屏蔽双绞线	GSD 文件	DELA08DB.GSD
传输线	500V _{DC}	产品 ID	08DB(HEX)
		支持串行传输速度 (自动检测)	支持 9.6Kbps; 19.2Kbps; 93.75Kbps; 187.5Kbps; 500Kbps; 1.5Mbps; 3Mbps; 6Mbps; 12Mbps (位/秒)

EMC-COP01



RJ-45 脚位定义

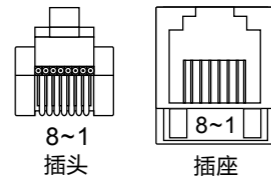

脚位	信号	说明
1	CAN_H	CAN_H bus line (dominant high)
2	CAN_L	CAN_L bus line (dominant low)
3	CAN_GND	接地端 /0V/V-
6	CAN_GND	接地端 /0V/V-

功能规格

接头	RJ-45
端口数	1 Port
传输方式	CAN
传输电缆	使用 CAN 标准线
传输速率	1Mbps, 500Kbps, 250Kbps, 125Kbps, 100Kbps, 50Kbps
网络协议	CANopen 协议

台达总线标准线材

台达总线标准线材	型号	描述	长度
CANopen 线材 / 数字操作器 RJ45 延长线	UC-CMC003-01A	CANopen 通讯线, RJ45 接头	0.3m
	UC-CMC005-01A	CANopen 通讯线, RJ45 接头	0.5m
	UC-CMC010-01A	CANopen 通讯线, RJ45 接头	1m
	UC-CMC015-01A	CANopen 通讯线, RJ45 接头	1.5m
	UC-CMC020-01A	CANopen 通讯线, RJ45 接头	2m
	UC-CMC030-01A	CANopen 通讯线, RJ45 接头	3m
	UC-CMC050-01A	CANopen 通讯线, RJ45 接头	5m
	UC-CMC100-01A	CANopen 通讯线, RJ45 接头	10m
	UC-CMC200-01A	CANopen 通讯线, RJ45 接头	20m
DeviceNet 线材	UC-DN01Z-01A	DeviceNet 通讯线	305m
	UC-DN01Z-02A	DeviceNet 通讯线	305m
EtherNet 线材	UC-EMC003-02A	EtherNet 通讯线, Shielding	0.3m
	UC-EMC005-02A	EtherNet 通讯线, Shielding	0.5m
	UC-EMC010-02A	EtherNet 通讯线, Shielding	1m
	UC-EMC020-02A	EtherNet 通讯线, Shielding	2m
	UC-EMC050-02A	EtherNet 通讯线, Shielding	5m
	UC-EMC100-02A	EtherNet 通讯线, Shielding	10m
	UC-EMC200-02A	EtherNet 通讯线, Shielding	20m
CANopen/DeviceNet 分接盒	TAP-CN01	1分2, 内置 121Ω 终端电阻	1分2
	TAP-CN02	1分4, 内置 121Ω 终端电阻	1分2, RJ45
	TAP-CN03	1分4, RJ45 接头, 内置 121Ω 终端电阻	1分4
PROFIBUS 线材	UC-PF01Z-01A	PROFIBUS DP 通讯线	305m

单位: mm

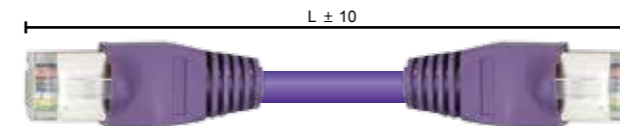

CANopen 通讯分接盒

Model: TAP-CN03
单位: mm [inch]



型号说明

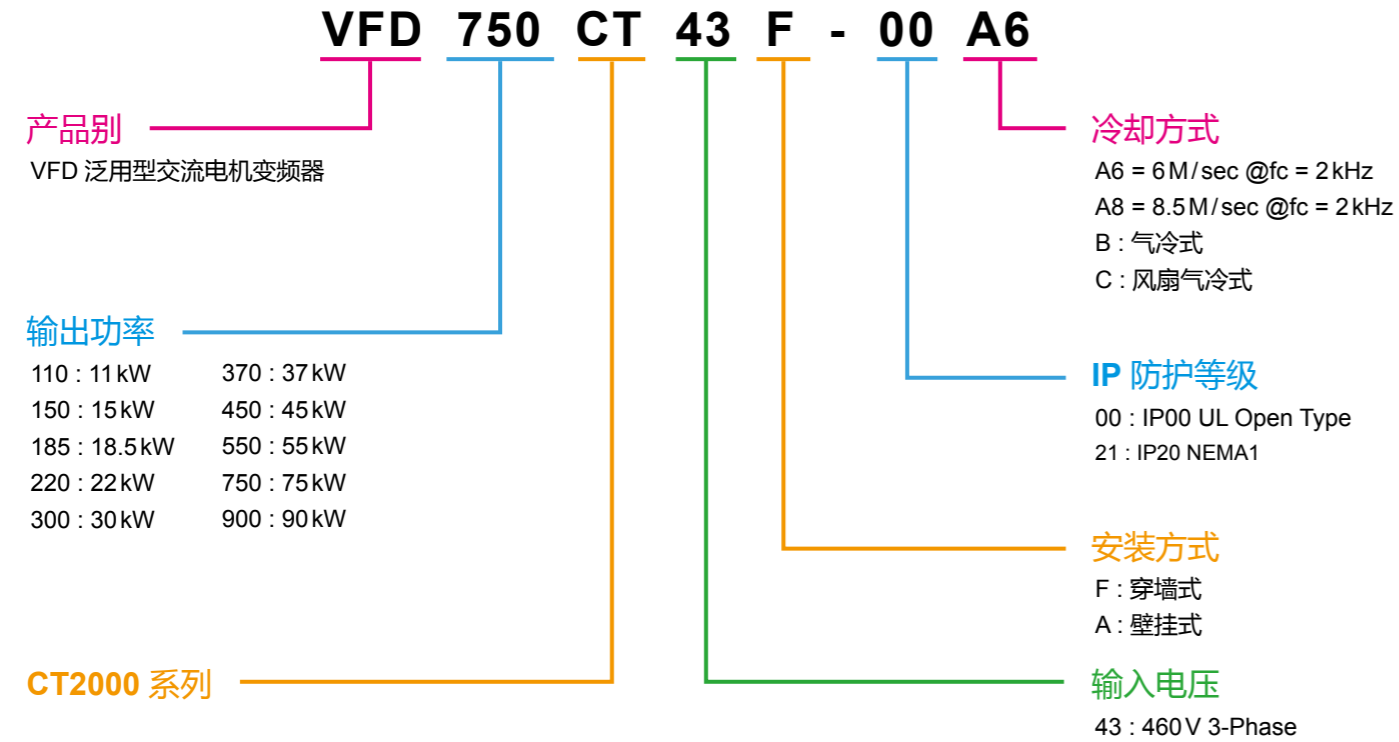

订购信息

■ 穿墙式安装版本

框号尺寸	功率范围	产品型号
框号 B 	460V: 11kW ~ 18.5kW	VFD110CT43F00B VFD150CT43F00B VFD185CT43F00B
框号 C 	460V: 22kW ~ 37kW	VFD220CT43F00B VFD300CT43F00B VFD370CT43F00B
框号 D 	460V: 45kW ~ 90kW	VFD450CT43F00B VFD550CT43F00B VFD750CT43F00A6 VFD900CT43F00A8

■ 壁挂式安装版本

框号尺寸	功率范围	产品型号
框号 B 	460V: 11kW ~ 18.5kW	VFD110CT43A21C VFD150CT43A21C VFD185CT43A21C
框号 C 	460V: 22kW ~ 37kW	VFD220CT43A21C VFD300CT43A21C VFD370CT43A21C
框号 D 	460V: 45kW ~ 55kW	VFD450CT43A00C VFD550CT43A00C